

ИНСТРУКЦИЯ ПО МОНТАЖУ

на примере модели EVO Hang D550 IN

Комплектация

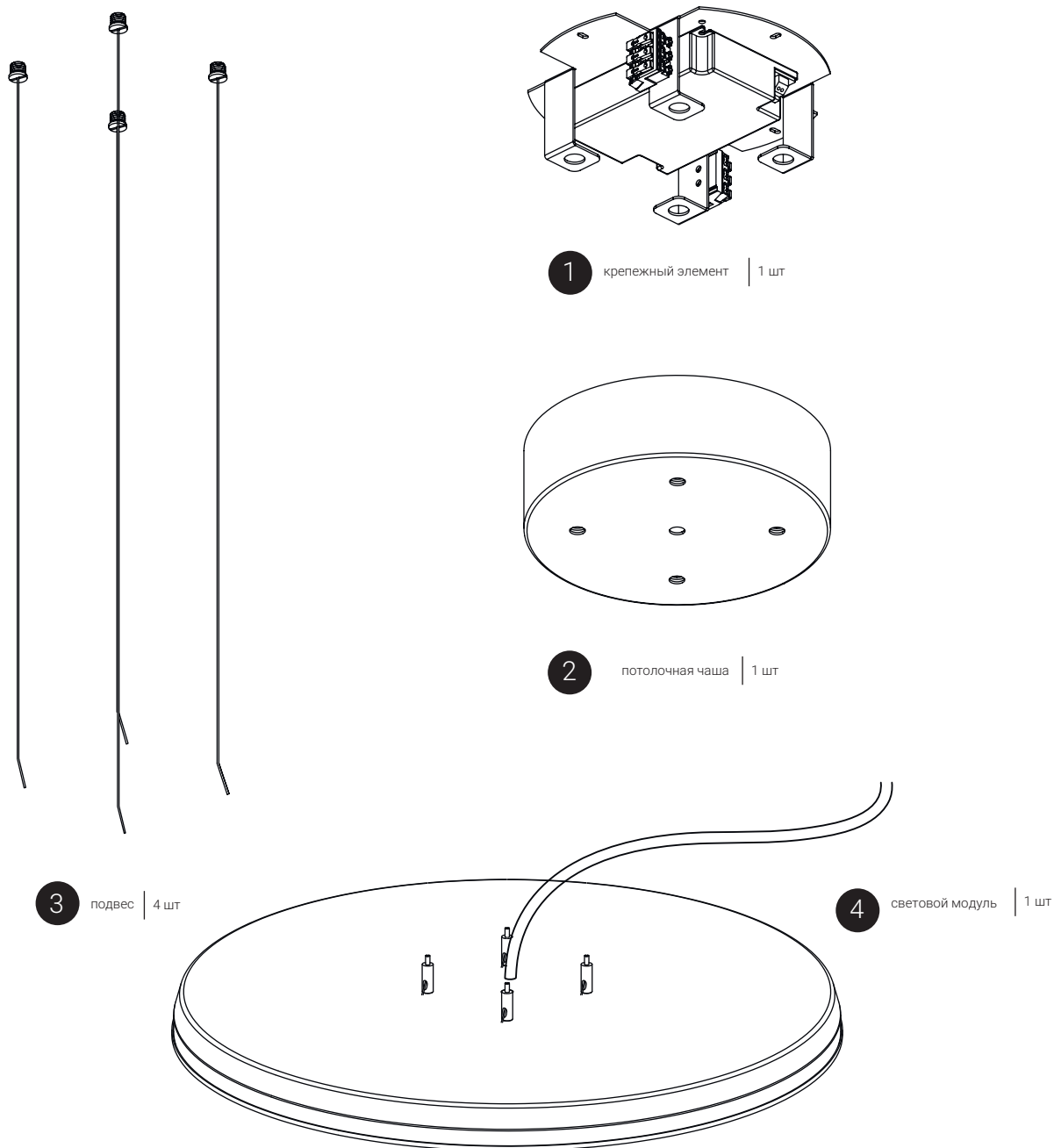

Рекомендации по работам:



Внимание!

Не забудьте перед работой отключить напряжение!

Монтаж:

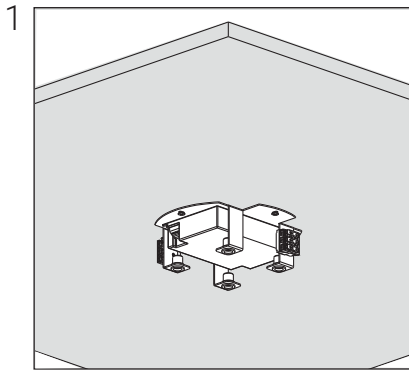

1 Приложите кронштейн светового модуля к потолку, где планируется его монтаж и отметьте местоположение монтажных отверстий (см. примечание).

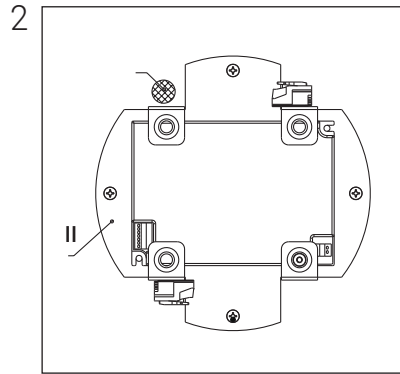

2 Примечание: Расположите крепежный элемент (I) таким образом, чтобы кабель питания (II) проходил как указано на иллюстрации.

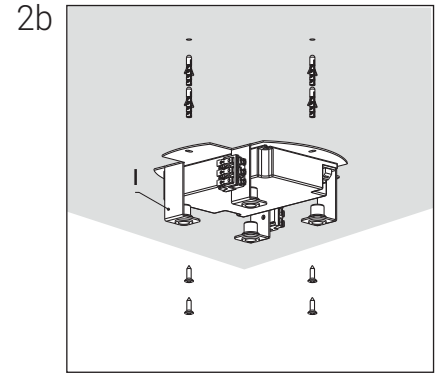

2b Закрепите крепежный элемент (I) на потолке.

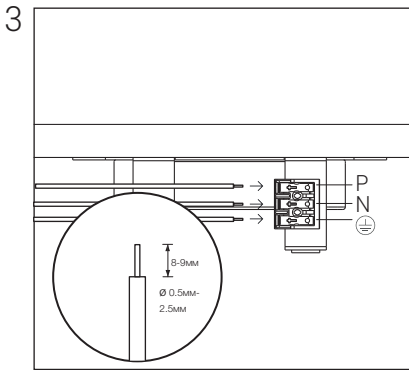

3 Подключите кабель питания к клеммной колодке на крепежном элементе светильника.

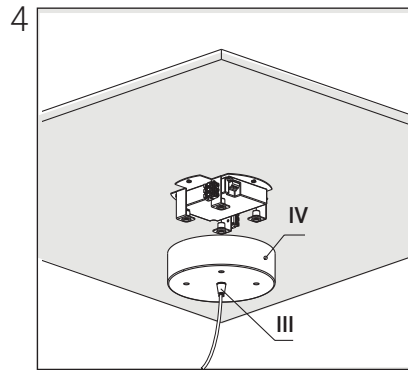

4 Проденьте провод подключения светового модуля через втулку кабеля (III) в потолочной чаше (IV).

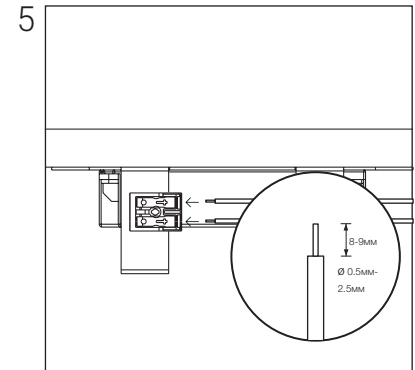

5 Подключите провод идущий от светильника к клеммной колодке, соблюдая полярность.
(+) красный
(-) черный

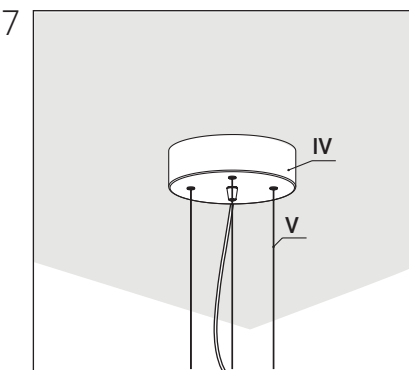

7 Установите потолочную чашу (IV) и элементы подвеса (V)

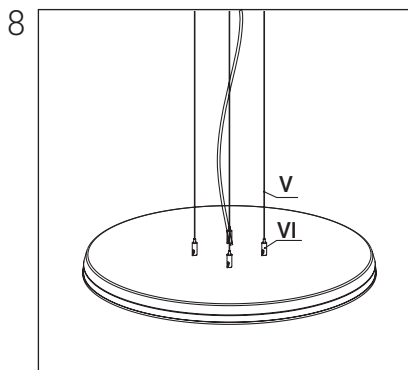

8 Проденьте подвесы (V) через канговые зажимы (VI).

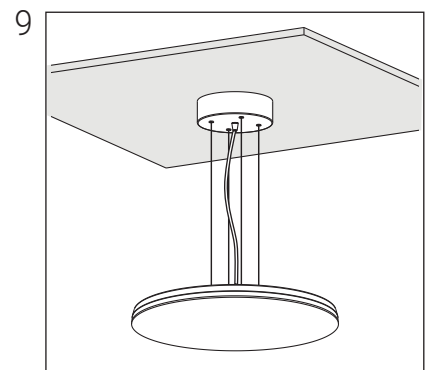

Обратитесь к нам по вопросам монтажа и сервиса. Перейдите на сайт с помощью QR-кода

Правила пользования QR-кодом:

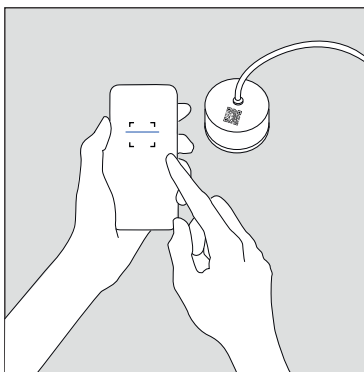

Наведите камеру телефона на QR-код, изображенный на световом модуле. Отсканируйте QR-код и перейдите посылке на сайт Зенит СТП.

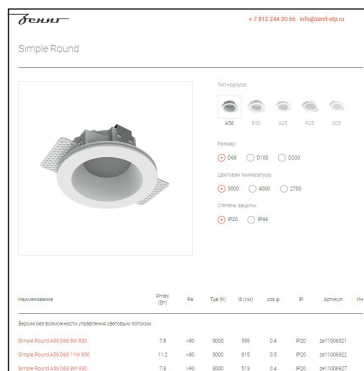

На сайте вы можете ознакомиться с подробной информацией и найти контакты для получения информации по вопросам о продукте.

